

# Istruzioni di Montaggio per Meccanismo Angolo

## Assembly Instruction for Corner Organizer

### Notice de montage pour Mécanisme d'angle

Unit: mm

Fissare il telaio posteriore (1) rispettando le quote indicate in figura  
 Fix the back frame (1) as per drawing  
 Fixer le cadre postérieur (1) selon le dessin ci-dessous

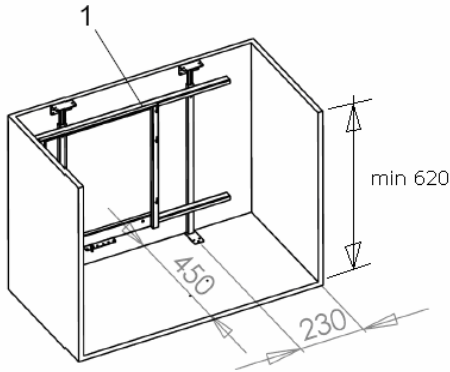

Fissare il telaio laterale (2) rispettando le quote indicate in figura  
 Fix the side frame (2) as per drawing  
 Fixer le cadre latérale (2) selon les dessins ci-dessous

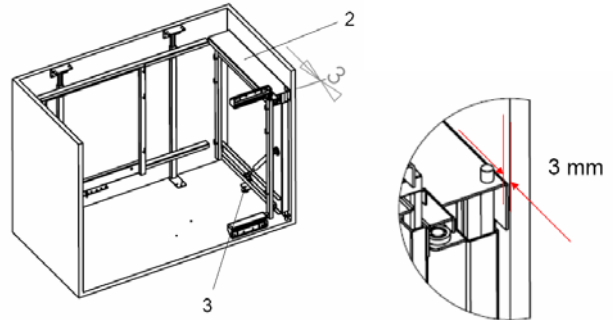

Fissare il perno fine corsa (4) e il manovellismo (5) rispettando le quote riportate in figura e permettendo l'inserimento della rotella (3) nella guida del manovellismo (5)

Put the end stroke pin (4) and the swivel bracket (5) as per drawing, so that to insert the wheel (3) in the runner of the swivel bracket (5)  
 Fixer la tige fin course (4) et la patte tournante (5) selon le dessin en permettant d'insérer la rondelle (3) dans la rainure de la patte tournante (5)

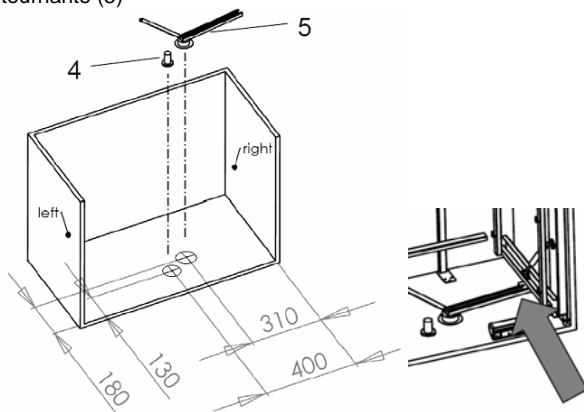

Collegare il manovellismo al telaio posteriore per mezzo della barra (8) interponendo la rondella in plastica (7) e serrando con vite (6) e dado (9)

Join the swivel bracket to the back frame thanks to the L shape bracket, taking care of inserting the plastic wheel (7) between the metal brackets and tightening with screw (6) and nut (9)

Joindre la patte tournante au cadre postérieur grâce à la platine (8), en insérant au milieu la rondelle plastique (7), et serrer avec vis (6) et écrou (9)

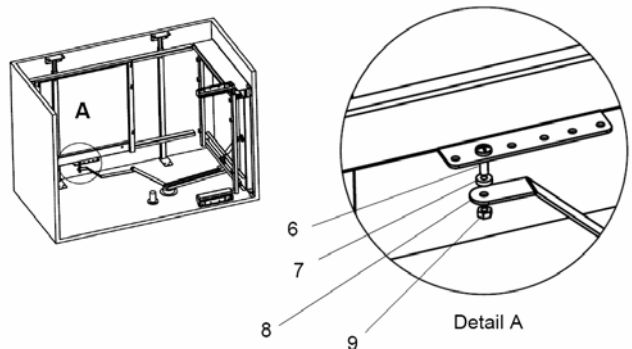

Montare lo sportello (posizione dei fori riportate in figura) e le coperture in plastica dei frontalini (10). Appendere i cesti piccoli (11) sul telaio laterale ed i cesti grandi (12) sul telaio posteriore

Mount the door (for hole position see following picture) and plastic covers of door brackets (10). Hang the small baskets (11) on the side frame and the large baskets (12) on the back frame

Monter la porte (positions des trous indiqués dans le dessin) et les couvertures en plastique du poigné (10). Poser les paniers petits (11) sur le cadre latérale et les paniers grands (12) sur le cadre postérieur

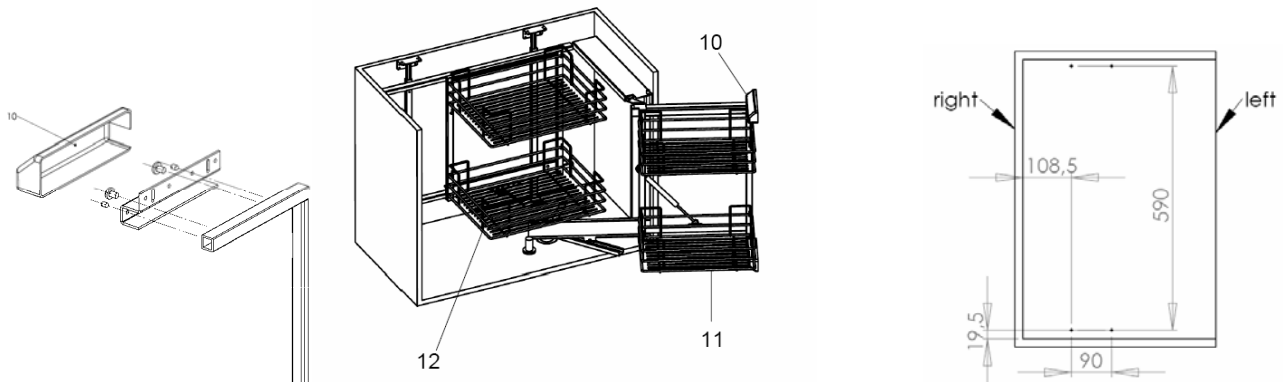

Posizione dei fori sullo sportello (vista dall'interno del mobile nel caso di meccanismo destro)  
 Hole position on the door (internal view in case of a right hand mechanism)

Positions des trous sur la porte (vue par l'interne du caisson dans le cas d'un mécanisme droite)